

Weitergabe sowie Vervielfältigung dieses Dokuments, Verwertung und Mitteilung seines Inhalts sind verboten, soweit nicht ausdrücklich gestattet. Zuwiderhandlungen verpflichten zu Schadenersatz. Alle Rechte für den Fall der Patent-, Gebrauchtmuster- oder Geschmacksmuster- oder Geschmacksmuster- oder Geschmacksmuster- oder Geschmacksmuster- oder Geschmacksmuster- oder Geschmacksmuster- oder Geschmacksmuster- oder Geschmacksmuster- oder Geschmacksmuster- oder Geschmacksmuster- vorbehalten.

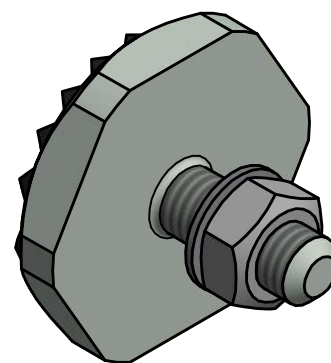
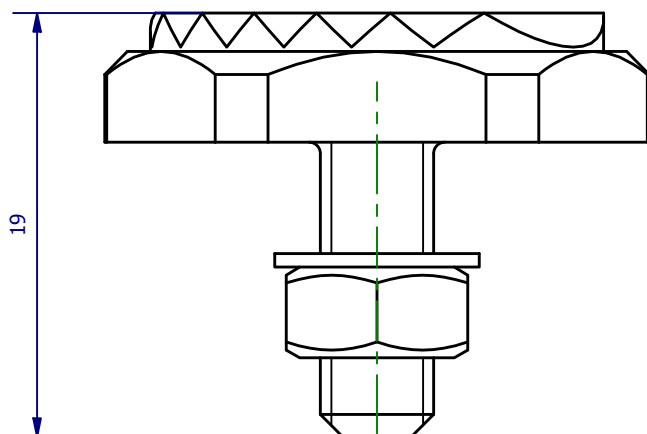
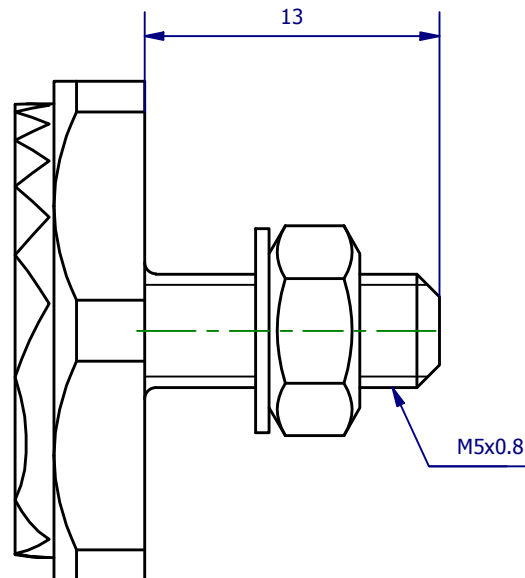
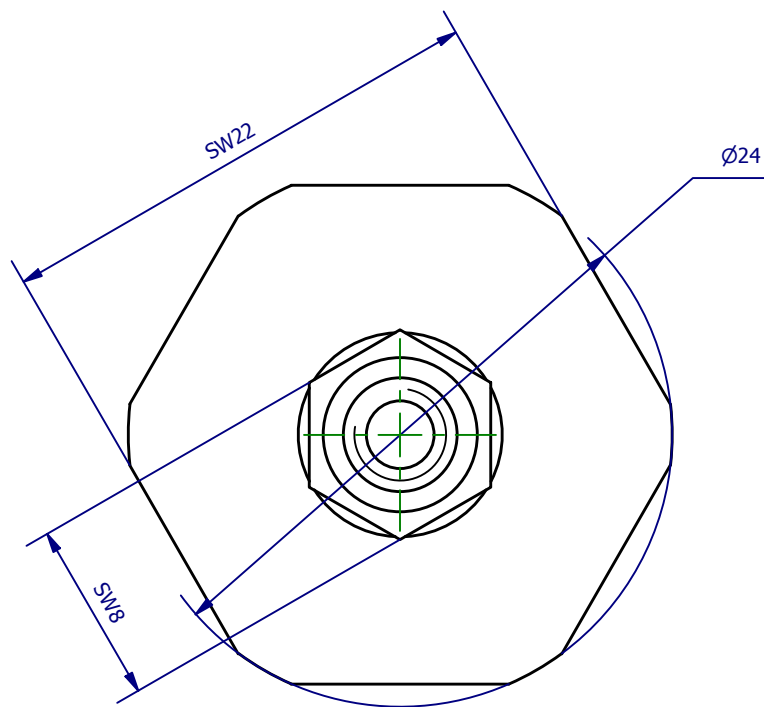

	Hauptwerkstoff:	Abmessungen: Ø24 x 19 mm	Gewicht: 0,014 kg
Kurzbezeichnung: DPL 25-5		 <p>ASS Maschinenbau GmbH Klef 2 D-51491 Overath +49 2206/90547-0 www.ass-automation.com</p>	
Artikel-Nr.: 1-790-12-00			
Änderungsdatum: 28.01.2019		ASS behält sich Änderungen im Zuge der technischen Weiterentwicklung vor.	