

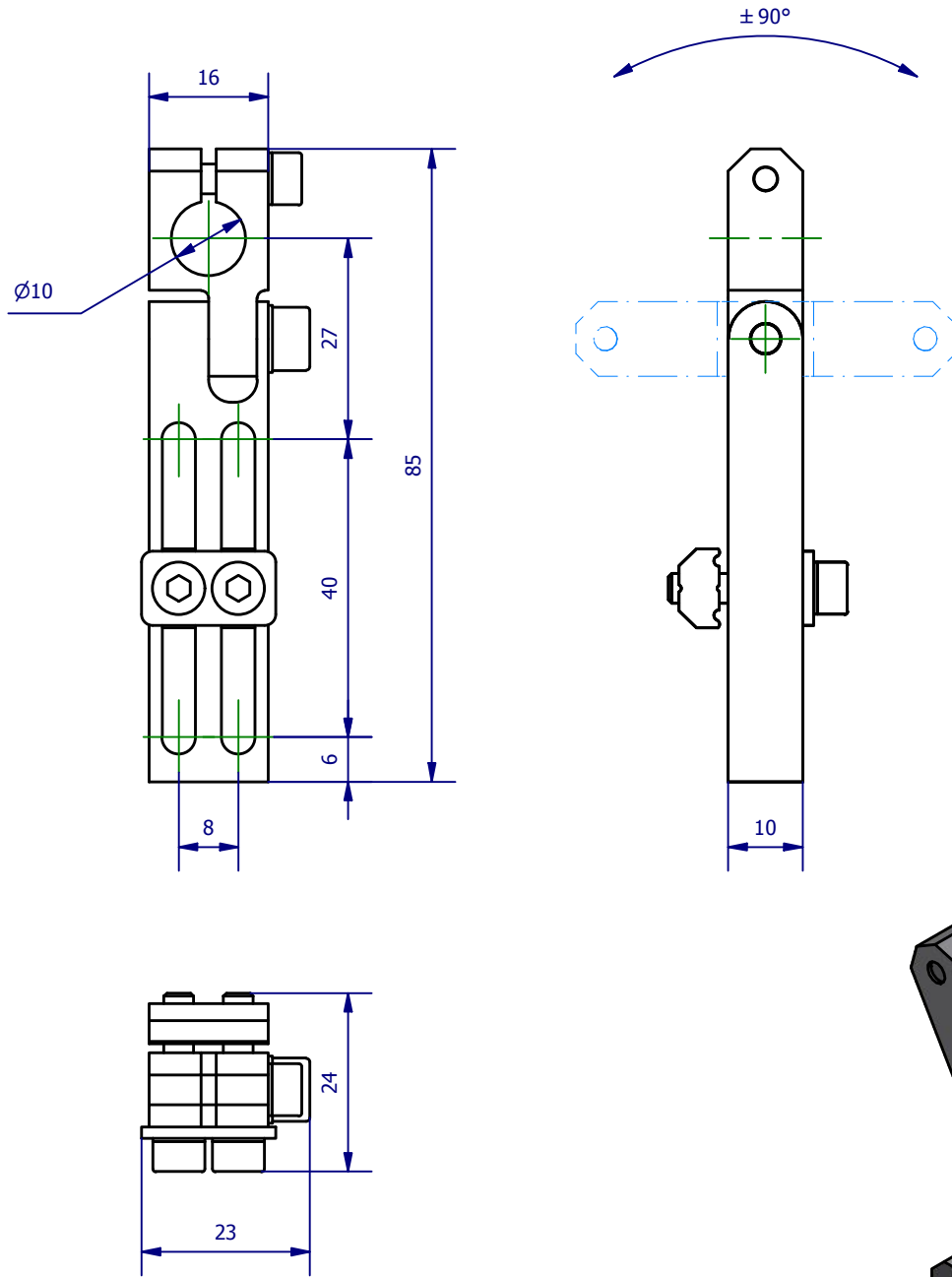

Weitergabe sowie Vervielfältigung dieses Dokuments, Verwertung und Mitteilung seines Inhalts sind verboten, soweit nicht ausdrücklich gestattet. Zuwiderhandlungen verpflichten zu Schadenersatz. Alle Rechte für den Fall der Patent-, Gebrauchsmuster- oder Geschmacksmuster- oder Geschmacksmuster- oder Geschmacksmuster- oder Geschmacksmuster- oder Geschmacksmuster- oder Geschmacksmuster- oder Geschmacksmuster- oder Geschmacksmuster- oder Geschmacksmuster- oder Geschmacksmuster- vorbehalten.



	Hauptwerkstoff: Aluminium	Abmessungen: 85 x 24 x 23 mm	Gewicht: 0,040 kg
Kurzbezeichnung: <b>WSL GA X 10</b>		 ASS Maschinenbau GmbH Klef 2 D-51491 Overath +49 2206/90547-0 www.ass-automation.com	
Artikel-Nr.: <b>1-106-33-00</b>			
Änderungsdatum: 24.01.2019		ASS behält sich Änderungen im Zuge der technischen Weiterentwicklung vor.	