

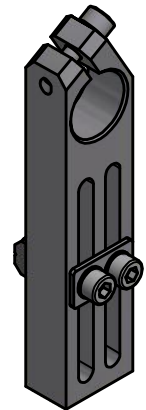

Weitergabe sowie Vervielfältigung dieses Dokuments, Verwertung und Mitteilung seines Inhalts sind verboten, soweit nicht ausdrücklich gestattet. Zuwiderhandlungen verpflichten zu Schadenersatz. Alle Rechte für den Fall der Patent-, Gebrauchsmuster- oder Geschmacksmuster- oder Geschmacksmuster- oder Geschmacksmuster- oder Geschmacksmuster- oder Geschmacksmuster- oder Geschmacksmuster- oder Geschmacksmuster- oder Geschmacksmuster- oder Geschmacksmuster- oder Geschmacksmuster- vorbehalten.

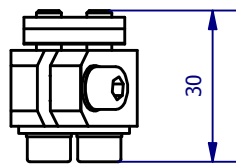
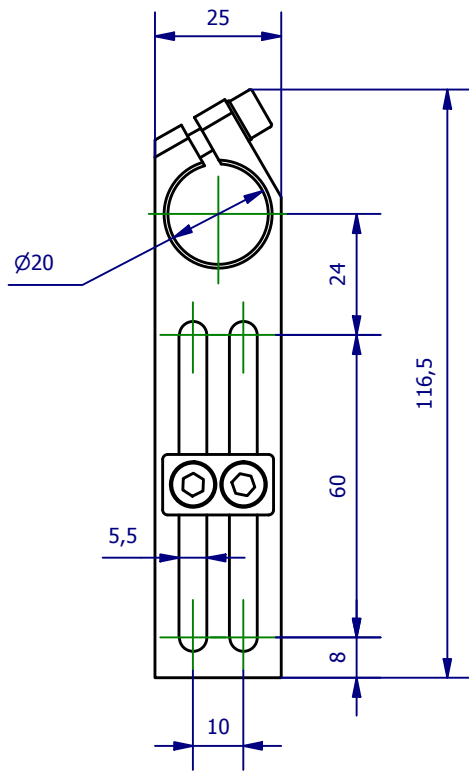

	Hauptwerkstoff: Aluminium	Abmessungen: 116,5 x 25 x 30 mm	Gewicht: 0,091 kg
Kurzbezeichnung: <b>WSL X 20-60 VU</b>		 ASS Maschinenbau GmbH Klef 2 D-51491 Overath +49 2206/90547-0 www.ass-automation.com	
Artikel-Nr.: <b>1-105-27-00</b>			
Änderungsdatum: 09.11.2018		ASS behält sich Änderungen im Zuge der technischen Weiterentwicklung vor.	